



TR
UK

DCA Family one face - different talents

TrailerAxleSystems



Mercedes-Benz

Mercedes-Benz Treyler Aksları - Yenilik deneyime dayanır

Mercedes-Benz trailer axles -
a blend of innovation and experience

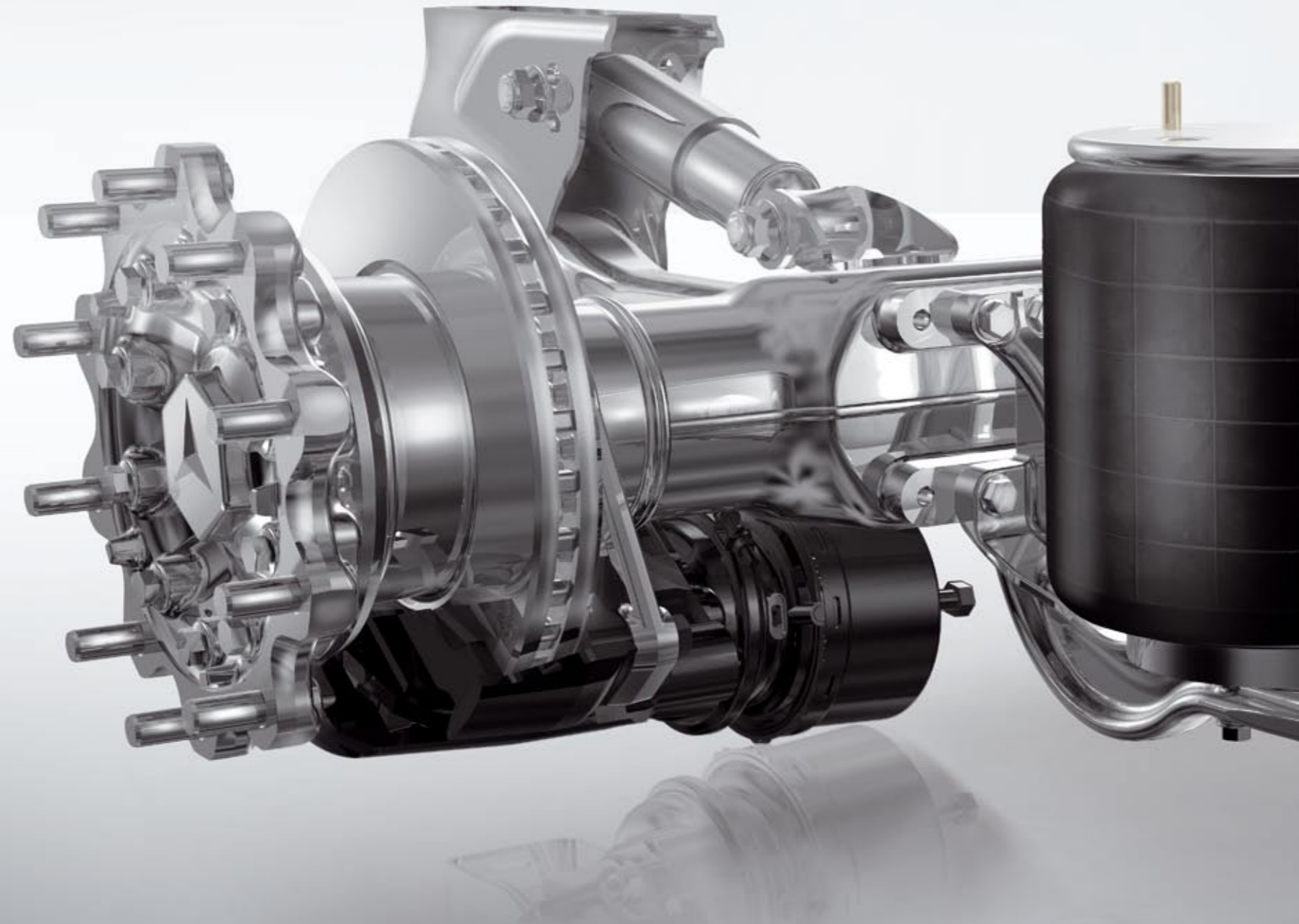

Mercedes-Benz Treyler Aksları -
Çok yönlü yetenekleri olan akıllı aks sistemleri

Mercedes-Benz trailer axles -
intelligent, multi-functional axle systems

Kassel' deki Daimler AG Mercedes-Benz fabrikası, 150 yıl üzerinde kişiler ve mallar için taşıma çözümleri geliştirmekte ve üretmektedir. Bu arada bu kuruluş merkezi ticari araç aksları üretimi konusunda uzmanlaşmıştır ve şu süre içinde 15 milyondan fazla aks üretmiştir.

Daimler AG's Mercedes-Benz plant in Kassel, Germany has been developing and producing solutions for goods and passenger transport for more than 150 years. The plant, which specialises in the manufacture of commercial-vehicle axles, has produced more than 15 million axles to date.

Avrupa' nın en büyük ticari araç aksları üretim fabrikası tüm dünyada ticari araç alanında disk frenlerin kullanımında uzmanlık merkezidir. Mercedes-Benz TrailerAxleSystems (treyle aks sistemleri), geliştirdikleriyle treyle aksı pazarında son yıllarda devrim yaratmıştır.

As well as being Europe's largest production plant for commercial-vehicle axles, it is the world centre of competence for commercial-vehicle disc brakes. Mercedes-Benz TrailerAxleSystems has revolutionised the trailer-axle market with its developments in recent years.

Gelecekte de olağanüstü ürünler, pazara yönelik uygulamalar ve ekonomik çözümler konusunda daima siz müşterilerimizin halinden anlayacağız.

We will continue to develop outstanding products, market-oriented applications and cost-effective solutions. Because we understand our customers and their needs.

DCA FAMILY

one face – different talents



DCA – Durable Compact Axle –
aks tip serisi kayda değer bir gruptur

DCA – Durable Compact Axle –
a remarkable axle family

DCA WEIGHTMASTER

Hafif treyler aksı taşıma ekonomisi ve verimlilik konusunda standartlar oluşturur. Düşük ağırlık treyler azami taşıma kapasitesini artırır ve nakliyeciyeye belirgin avantajlar sağlar.

DCA MEGAMASTER

Daha fazla yükleme hacmi için treyler aksı, geniş hacimli taşımalarımız için idealdir. Aks, düşük sürüş yüksekliklerini büyük bir kaldırma kapasitesiyle birleştirir ve mega treyler için mükemmel akstır.

DCA AIRMASTER

Aks gövdesinde havalı süspansiyon ve fren sistemi için basınçlı hava biriktirmesiyle ağırlıktan muazzam kazandıran ve tamamen yeni araç konseptleri sağlayan tüm dünyadaki birinci ve yegane treyler aksı. Tüm Avrupa pazarları için kontrol edilmiş ve kullanımı serbest bırakılmıştır.

DCA STEERMASTER

DCA grubu yelpazesi hafif ve hareketli manevralı aks ile tamamlanır. Büyük bir tekerlek dönme açısı aracınızın yakıt tüketimini ve lastik aşınmasını azaltır ve aracınızın hareketliliğini artırır.

DCA WEIGHTMASTER

The lightweight trailer axle sets new standards in terms of transport economy and efficiency. The low weight increases trailer payload and offers haulage companies significant benefits.

DCA MEGAMASTER

The trailer axle for greater cargo volume – ideal for high-volume haulage applications. The axle combines low ride heights with a long axle travel and is perfect for mega-trailers.

DCA AIRMASTER

The world's first and only trailer axle that stores compressed air for the air suspension and brakes in its housing, thus reducing weight substantially and allowing entirely new vehicle concepts. Tested and approved for all European markets.

DCA STEERMASTER

This agile and lightweight steering axle completes the DCA Family. A large steering angle reduces your vehicle's fuel consumption and tyre wear whilst also enhancing its manoeuvrability.

DCA grubu kompakt aks gövdesi – Taşıma göreviniz için mükemmel temel

The compact axle housing at the heart of the DCA Family –
an ideal basis for all your transport needs



Bir aks gövdesi ve tüm uygulamalar

Kompakt aks gövdesi aks grubuna DCA – Durable Compact Axle = Dayanıklı kompakt aks adını vermektedir. Tüm aks fonksiyonlarının entegrasyonu ile kompakt ve bir yenilik olan tasarımı sayesinde olağanüstü dayanıklı ve daha hafif bir aks gövdesi oluşmaktadır.

One axle housing, a multitude of applications

The compact axle housing is what gives the DCA Family its name – DCA stands for Durable Compact Axle. Integration of all the axle functions allows a compact and, thanks to innovative design, extremely durable and lightweight axle housing.

DCA grubunun aks modüler yapısı ve az düzeyde yapı – elemanlarından oluşan sınırsız çeşitlilik

DCA Family based on a modular system –
practically limitless variety from just a few components



Kompakt aks gövdesi

Aks gövdesi üst salıncağı, aks kovanını, fren flanşını ve aks ucunu mükemmel bir ünite olarak entegre etmektedir.

The compact axle housing
Components such as the trailing arm, axle tube, brake flange and axle journal are integrated in the axle housing, creating an ideal unit.



Tekerlek kafası

19,5" veya 22,5" jantlar için sağlam ve kendini milyon kez kanıtlamış bir tasarım. İdeal bir ısı atılmasına fren diski, fren balataları ve yatakların çok uzun ömrü garanti etmektedir.

The wheel end
Tried and tested a million times over, this robust design for 19.5" or 22.5" wheels offers optimal heat dissipation, ensuring extremely long brake-disc, brake-pad and bearing lifetimes.



Taşıyıcı mesnet ve taşıyıcı parça

Her birinde üç tutma mesnedi ve taşıyıcı parça ile DCA grubu, mega treylerden dampere varana kadar 215 mm' den 535 mm' ye kadar olan geçerli tüm sürüş yüksekliklerini gerçekleştirir.

The hanger bracket and tail end
With three hanger brackets and tail ends in each case, the DCA Family covers all common ride heights from 215 mm to 535 mm, from mega-trailers to tippers.



Kompakt yatak

Kendini 100 bin kez kanıtlamış en modern kompakt yatak teknolojisi sayesinde bakım gerekmemesi.

The compact bearing
Maintenance-free thanks to the use of state-of-the-art compact-bearing technology that has proven itself a hundred-thousand times over.

Tamamen modüler oluşturulmuş aks modüler yapısı farklı parçaların az adette olmasının yanı sıra sınırsız uygulama olanakları açmaktadır. Müşteri olarak sizin için bunun anlamı daha az yedek parça, daha az depolama masrafı ve tabii ki en üstün kalite sayesinde daha düşük uzun ömür periyodik masrafı.

The entirely modular axle system opens up practically limitless application possibilities using just a few different components. For you – the customer – this means fewer replacement parts, reduced storage costs and, last but not least, lower lifecycle costs on account of the unsurpassed quality.



DCA WEIGHTMASTER

Tek kelimeyle daha fazla olanak
Widening your possibilities

DCA WEIGHTMASTER

DCA Weightmaster aks grubunun temelini oluşturur. Aks formundan kaynaklanan ve modele göre 395 kg' dan başlayan düşük ağırlığı, dayanıklılığı, parçaların az olmasının avantajı ile bakım gerektirmeyen kompakt yatak, Avrupa mal taşımacılığında kullanım için onun önceden belirlenmesini sağlamaktadır. Modüler yapısı sayesinde düz platformlu treylerden dampere ve silo araca varana kadar hemen hemen tüm treylerde kullanılmaktadır. DCA Weightmaster 19,5" veya 22,5" çapında tekerler üzerinde gitmektedir.

DCA WEIGHTMASTER

The DCA Weightmaster is the core member of the axle family. Its low weight – from just 395 kg, depending on which version – coupled with its durability, the advantage of fewer components (due to its monocoque design) coupled to the maintenance-free compact bearings, makes it ideal for use in the European transport industry. With its modular design, it is compatible with nearly all trailers, from platform semitrailers, curtainsiders, tippers, tankers and bulk distribution. The DCA Weightmaster is compatible with 19.5" or 22.5" wheels.

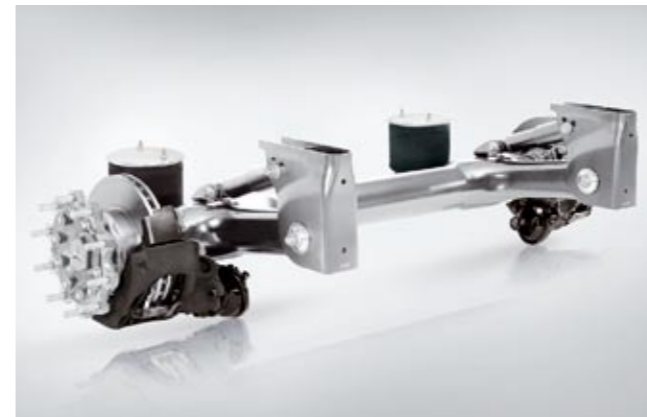

Güzel form verilmiş tasarımda hafif, sağlam ve güvenilir
Lightweight, robust and reliable with an elegant design

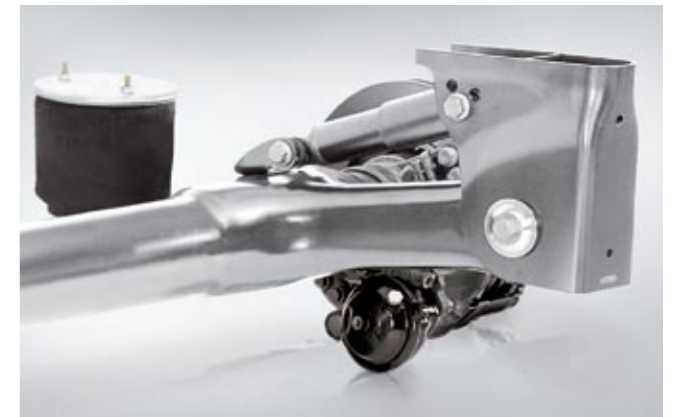

Aks gövdesine entegre edilmiş boyuna buğu kolu, aks kovanı fren flanşı ve aks başı

Axle housing features integral trailing link, axle tube, brake flange and axle journal

DCA MEGAMASTER

Tek kelimeyle daha fazla hacim
Simply more volume

DCA MEGAMASTER

Üç metre içi yüksekliği olan büyük hacimli treyler için özel olarak DCA Megamaster geliştirilmiştir. Bunun yanı sıra geniş hacimli taşımacılar ve büyük bir kalkma aralığı talep edilen araçlar için olan özel aks DCA grubunun yeniliklerine ve kendini kanıtlamış yapı elemanlarına dayanmaktadır. Düşük sürüş yüksekliğine rağmen yükleme ve boşaltma ile ilgili yüksek rampalara ulaşılabilir.

DCA MEGAMASTER

The DCA Megamaster was designed specifically for large-volume semitrailers with an interior height of three metres. This special-purpose axle and suspension is for high-volume road haulage applications, and vehicles that require a long axle travel, this range is based on the innovative and proven components of the DCA Family. Despite the low ride height, loading docks can be reached for the purpose of loading and unloading.

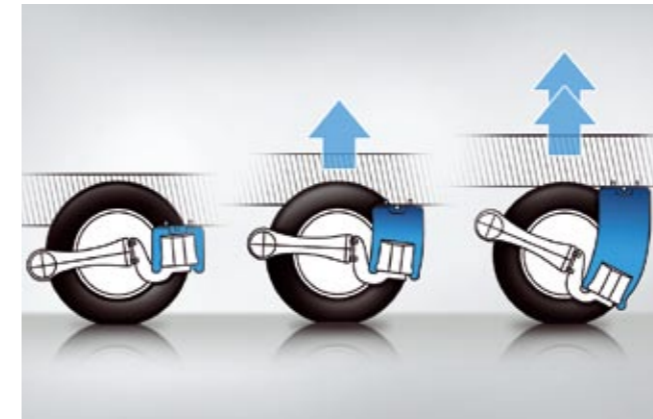

Düşük araç yüksekliğinin yanı sıra büyük kalkma aralığı
Large lift range with a low ride height



Büyük stroku ve 360 mm çapı olan hava körüğü
Air bellows with large lift range and a diameter of 360 mm



DCA AIRMASTER

Yenilik ile gelen gelecek
Future through innovation

DCA AIRMASTER

Aks gövdesinde fren sistemi ve havalı süspansiyon için basınçlı hava biriktiren tüm dünyada eşsiz olan aks DCA Airmaster böylece bir römorktaki veya treylerdeki alışılmış basınçlı hava deposunun yerine geçmekte ve bu yolla treylerin altındaki alanın yanı sıra 50 kg' ye varana kadar ağırlıktan kazandırmaktadır. DCA Airmaster, tamamen yine araç konseptinin uygulanması için an ögeyi oluşturmaktadır.

DCA AIRMASTER

As the world's only axle that stores compressed air for the brakes and air suspension in the axle housing, the DCA Airmaster is able to dispense with the conventional compressed-air tanks that appear on trailers or semi-trailers, thereby freeing up space beneath the trailer as well as reducing weight by up to 50 kg. The DCA Airmaster paves the way for the introduction of trail-blazing vehicle concepts.



basınçlı hava bağlantısı ve su tahliye supabı korumalı olarak kasın arka tarafına takılmıştır

The compressed-air connections and the drain valve are located at the rear of the axle, where they are well protected

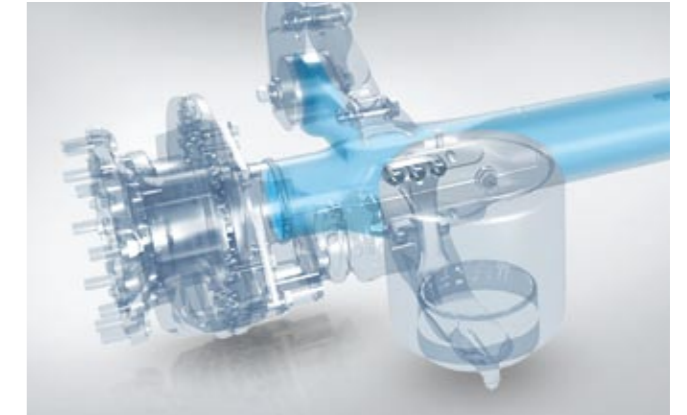

Aks gövdesinde basınçlı hava yayılma elemanı
Dispersion of compressed air in the axle housing

DCA STEERMASTER

Viraj almayı kolay eder

The easy turn

DCA STEERMASTER

DCA grupları ile ideal kombinasyon azami 16° bir tekerlek dönme açısı ile her virajın üstesinden kolayca gelir ve düşük ağırlık büyük azami taşıma kapasiteleri sağlar. Ayrıca manevralı aks sayesinde kamyon lastik aşınması ve yakıt tüketimi azalır. DCA Steermaster de DCA aks modüler yapısının kendini kanıtlamış yapı elemanlarına dayanmakta ve böylece taşıma görevinde beklediğiniz çok yönlülüğü sağlar.

DCA STEERMASTER

An ideal addition to the DCA Family. With a steering angle of max. 16 degrees, it negotiates bends with consummate ease, while the lightweight design allows high payloads. In addition, the steering axle reduces the truck's tyre wear and fuel consumption. Like the other axles in the family, the DCA Steermaster is based on the tried-and-trusted components of the DCA modular system and, therefore, offers the versatility you expect when it comes to meeting your transport needs.

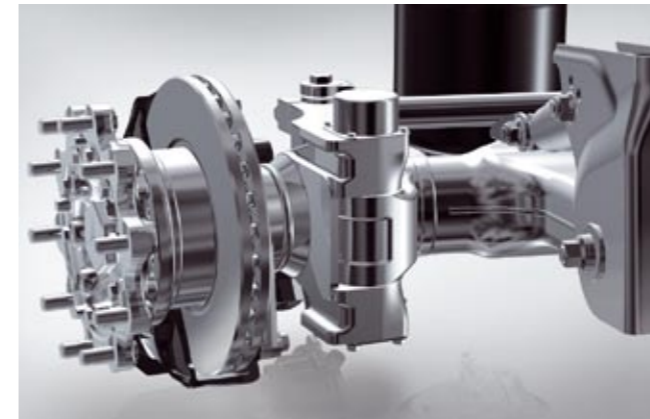
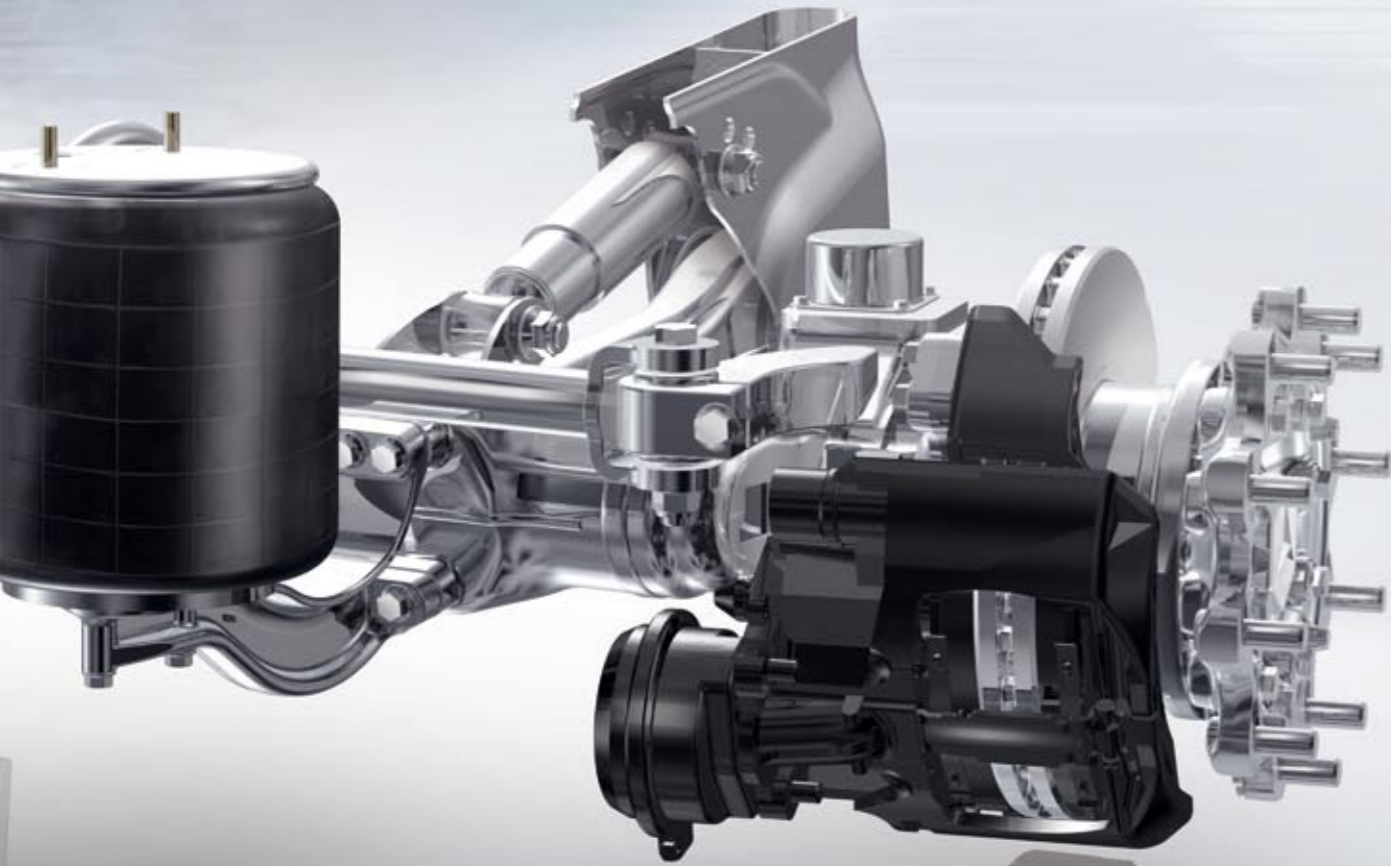

Büyük tekerlek dönme açısı lastik aşınmasını azaltır ve hareketliliği artırır
The large steering angle reduces tyre wear and improves manoeuvrability

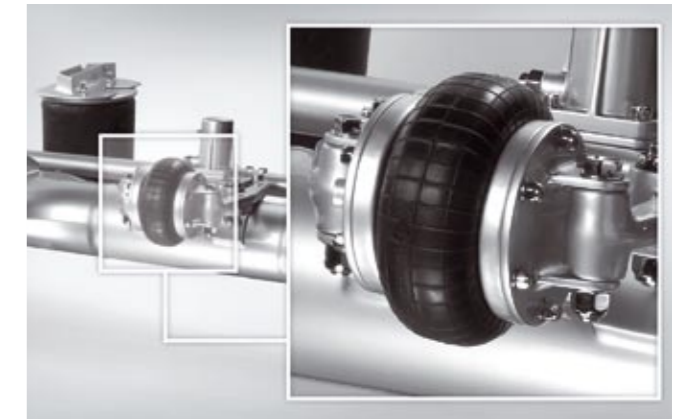

Geri alma kuvvetleri, hava körüğü üzerinden yüklemeye göre değişken kumanda edilebilir

The air bellows allows variable control of the aligning forces in line with the vehicle load

Teknik değerler

Technical data

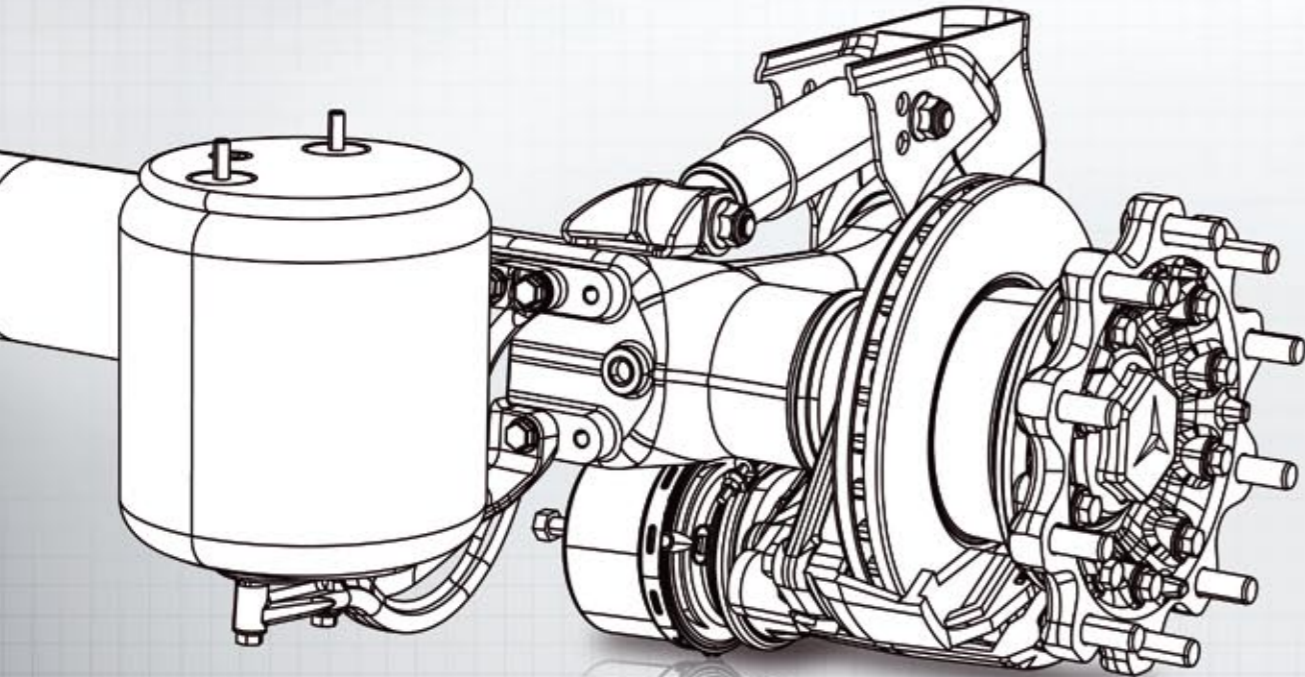

DCA WEIGHTMASTER

	TE4-8N	TZ4-8N	TE5-8K	TZ5-8K	TE5-8N	TZ5-8N	
İzin verilen aks yükü	9 t / 9 tons						Permissible axle load
Jant çukuru derinliği	ET 120/ET 0						Wheel offset
Tekerlek izi; yay ortası	Kullanılan tüm araç modelleri için / Suitable for all standard vehicle versions						Wheel track, spring centre
Hava körükleri (Ø)	300 mm; isteğe bağlı olarak / optional 360 K; 360 L						Air bellows diameter (Ø)
Sürüş yükseklikleri	225-535 mm						Ride heights
Yayın tüm hareket mesafesi	Seçeneğe bağlı olarak / Depending on version						Lift range
Asgari jant ebadı	19.5"		22.5"		22.5"		Min. wheel size
Fren (Knorr)	SN 6		SK 7		SN 7		Brake (Knorr)
Fren diskleri (Ø)	370 mm		430 mm		430 mm		Brake disc diameter (Ø)
Ağırlıklar	Yapım şekline bağlı olarak 395 kg'dan itibaren / 395 kg and over, according to variant						Weight
Yatak cinsi	Kompakt yatak / Maintenance-free cartridge bearing						Type of bearing
Boya yapısı	Katodik daldırma boya (KTL) / Cathodic dip priming						Paint system
Lastikler	Tekli / Single						Tyres

DCA MEGAMASTER

	TE4-8N	TZ4-8N	TE5-8K	TZ5-8K	TE5-8N	TZ5-8N	
İzin verilen aks yükü	9 t / 9 tons						Permissible axle load
Jant çukuru derinliği	ET 120/ET 0						Wheel offset
Tekerlek izi; yay ortası	Kullanılan tüm araç modelleri için / Suitable for all standard vehicle versions						Wheel track, spring centre
Hava körükleri (Ø)	360 M						Air bellows diameter (Ø)
Sürüş yükseklikleri	215-500 mm						Ride heights
Yayın tüm hareket mesafesi	280 mm						Lift range
Asgari jant ebadı	19.5"		22.5"		22.5"		Min. wheel size
Fren (Knorr)	SN 6		SK 7		SN 7		Brake (Knorr)
Fren diskleri (Ø)	370 mm		430 mm		430 mm		Brake disc diameter (Ø)
Ağırlıklar	Yapım şekline bağlı olarak 419 kg'dan itibaren / 419 kg and over, according to variant						Weight
Yatak cinsi	Kompakt yatak / Maintenance-free cartridge bearing						Type of bearing
Boya yapısı	Katodik daldırma boya (KTL) / Cathodic dip priming						Paint system
Lastikler	Tekli / Single						Tyres

DCA AIRMASTER

	TE4-8N	TE5-8K	TE5-8N	
İzin verilen aks yükü	9 t / 9 tons			Permissible axle load
Jant çukuru derinliği	ET 120			Wheel offset
Tekerlek izi; yay ortası	Kullanılan tüm araç modelleri için / Suitable for all standard vehicle versions			Wheel track, spring centre
Hava körükleri (Ø)	300 mm; isteğe bağlı olarak / optional 360 K; 360 L			Air bellows diameter (Ø)
Sürüş yükseklikleri	225-535 mm			Ride heights
Yayın tüm hareket mesafesi	Seçeneğe bağlı olarak / Depending on version			Lift range
Asgari jant ebadı	19.5"	22.5"	22.5"	Min. wheel size
Fren (Knorr)	SN 6	SK 7	SN 7	Brake (Knorr)
Fren diskleri (Ø)	370 mm	430 mm	430 mm	Brake disc diameter (Ø)
Ağırlıklar	Yapım şekline bağlı olarak 395 kg'dan itibaren* / 419 kg and over, according to variant*			Weight
Yatak cinsi	Kompakt yatak / Maintenance-free cartridge bearing			Type of bearing
Boya yapısı	Katodik daldırma boya (KTL) / Cathodic dip priming			Paint system
Lastikler	Tekli / Single			Tyres
Tüp hacmi	Her aks için 40 l'ye varana kadar / Up to 40 l per axle			Storage volume

DCA STEERMASTER

	TL4-8N	TL5-8K	TL5-8N	
İzin verilen aks yükü	9 t / 9 tons			Permissible axle load
Jant çukuru derinliği	ET 120			Wheel offset
Tekerlek izi; yay ortası	2040 mm; 980 mm / 2090 mm; 1030 mm / 2140 mm; 1080 mm			Wheel track, spring centre
Hava körükleri (Ø)	300 mm; isteğe bağlı olarak / optional 360 K; 360 L; 360 M			Air bellows diameter (Ø)
Sürüş yükseklikleri	215-535 mm			Ride heights
Yayın tüm hareket mesafesi	Seçeneğe bağlı olarak / Depending on version			Lift range
Asgari jant ebadı	19.5"	22.5"	22.5"	Min. wheel size
Fren (Knorr)	SN 6	SK 7	SN 7	Brake (Knorr)
Fren diskleri (Ø)	370 mm	430 mm	430 mm	Brake disc diameter (Ø)
Ağırlıklar	Yapım şekline bağlı olarak 597 kg'dan itibaren / 419 kg and over, according to variant			Weight
Yatak cinsi	Kompakt yatak / Maintenance-free cartridge bearing			Type of bearing
Azami direksiyon dönme açısı	16°			Max. steering angle
Boya yapısı	İki bileşenli boya / Two-component paint			Paint system
Lastikler	Tekli / Single			Tyres

*Basınç deposunun kalkmasıyla araç başına 50 kg' ma varan ağırlıktan kazandırma.

*Weight saving of up to 50 kg per vehicle due to absence of compressed-air tanks.

Her dolambaçlı yol zaman alır

Each detour wastes time

Mercedes-Benz komple: Komple treylerli veya römorklu çekicileri bir araya sıkıştırılmış branş deneyimlerinden oluşur ve size eşsiz avantajlar sağlar.

- Çekici araç ve treyler/römork fren sistemlerinin **mükemmel senkronizasyonu**
- **İdeal araç konfigürasyonu:** Çekici araçta ve treylerde/römorkta disk frenli Mercedes-Benz aksları ile geçerli donanım
- Tüm akslar için **aynı olan aşınma parçaları.** Kamyon ve treyler aksları için tek elden yedek parça temini One Stop Servis
- Çekici araç ve treyler/römork **satış sonrası hizmetleri, siparişi, charter** ve finansmanı

Whole vehicle concept from Mercedes-Benz harness the brand's vast experience and offer you a unique range of benefits:

- **Perfect harmonisation** of the truck and trailer/semitrailer brakes.
- **Optimal vehicle configuration:** Mercedes-Benz axles with disc brakes on the truck and trailer/semitrailer.
- **Same wear parts** for all axles: replacement parts for trucks and trailer axles from a one-stop shop.
- **After-sales, ordering, chartering** and financing of truck and trailers/semitrailers.



Mercedes-Benz One Stop Servisi (tek elden hizmet)
One Stop Service from Mercedes-Benz

DCA ailesinin aksesuarları - ekonomik, güvenli ve çevre dostu

The accessories of the DCA Family - economical, safe and ecological

DCA ailesinin güçlü aksesuarları çok farklı türden artı değerler oluşturur: Akıllı sistemler, faydalı göstergeler veya akslardaki yapısal ilaveler sürüş sırasında daha fazla ekonomi sağlar, bakım masraflarını azaltır, çevreyi korur ve güvenliği artırır. DCA ailesi, insan ve araç için ikna edici avantajlara sahip iyi düşünülmüş bir aksesuar programı sunmaktadır.

The high-end accessories of the DCA Family offer added value on a broad variety of different fronts: intelligent systems, useful indicators and structural extensions on the axles provide for more economical driving, reduce the required scope of maintenance work, help to protect the environment and raise safety standards. The DCA Family offers a well-conceived range of accessories offering key benefits both for vehicles and for the people that operate and drive them.

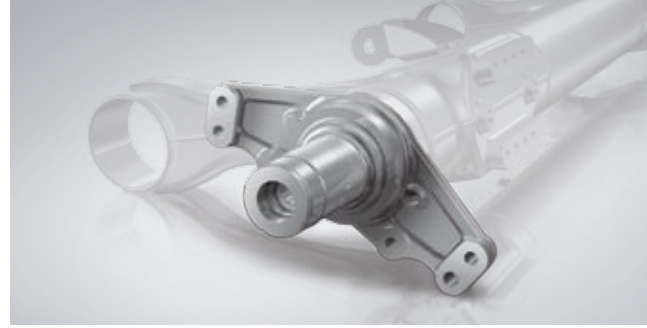

Lastik şişirme sistemi hazırlığı

Treylerde bir lastik şişirme sistemi kullanımı için DCA aks ailesi hazırlığı, aracın işletme emniyetini ve kullanılabilirliğini artırır. Aks muylularındaki vidalı, boydan boya delikler, lastiklerdeki havanın azalmasını önleyen bir lastik şişirme sistemi için basınçlı hava bağlantıları olarak görev yapar. Lastik ömürlerinin uzaması, treyler yuvarlanma direncinin azalması ve böylece daha az yakıt tüketilmesi, aracın bakım masraflarını azaltır ve ekonomikliğini artırır.

Preparation for tyre inflating system

Preparation of the DCA Family axles for deployment of a tyre inflating system on the trailer enhances the vehicle's operational safety and availability. Threaded through-bores in the axle journals serve as compressed air connections for a tyre inflating system, which prevents excessively low tyre pressure. Longer service lives for the tyres, less rolling resistance for the trailer and an attendant reduction in fuel consumption for the truck/trailer combination lower the required scope of maintenance work and improve the vehicle's economic efficiency.



Fren balatası aşınma göstergesi (BVA)

İzin verilen asgari balata kalınlığına ulaşıldığında BVA kamyonun gösterge panosuna bir sinyal gönderir. Araç kontrol masrafları azalır, balata değişimleri planlanabilir hale gelir, disk frenlerin hasarlanması önlenir ve fonksiyon kabiliyeti tam olarak mevcut olduğu için aracın kullanılabilirliği ve güvenliği artar.

Brake wear indicator (BWI)

The BWI outputs a signal to the truck's dashboard when the brake linings reach the minimum permissible remaining thickness. This reduces the required scope of inspection work on the vehicle, enables the replacement of brake linings to be planned in an effective manner, avoids total write-offs of disc brakes and improves the vehicle's availability and safety by ensuring it is fully roadworthy.



Twin Lift (ikiz asansör)

Twin Lift orta ve yüksek seyir yüksekliği bölgesindeki tüm kullanım durumları için uygundur. Düşük ağırlığına karşın sağlam yapısı ile dikkat çeker. Cıvatalı yapım şekli, daha sonra takılma durumunda da masrafları asgariye indirmektedir.

The Twin Lift

The Twin Lift is suitable for all operations involving medium and high ride heights. It features a lightweight yet robust construction. The bolted design minimises the scope of installation work for retrofitting.

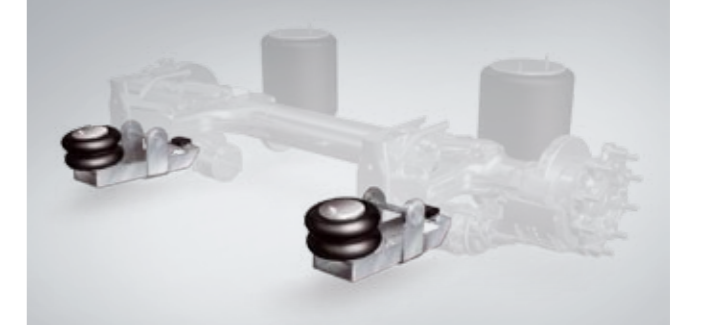

Wipper Lift

Wipper Lift, jumbo treylerde ve alçak seyir yükseklikli başka araçlarda kullanım için düşünülmüştür. Sığ ve sağlam yapısı dolayısıyla seyir yüksekliği düşük araçlarda da azami zemin mesafesi sunar. Büyük kaldırma gücü sayesinde DCA Steermaster ile birlikte kullanım için de uygundur.

The Wipper Lift

The Wipper Lift is designed for use on megatrailers and other vehicles with low ride heights. Its flat and robust design ensures maximum ground clearance even on vehicles with low ride heights. Thanks to its high lifting force it is also suitable for use with the DCA Steermaster.

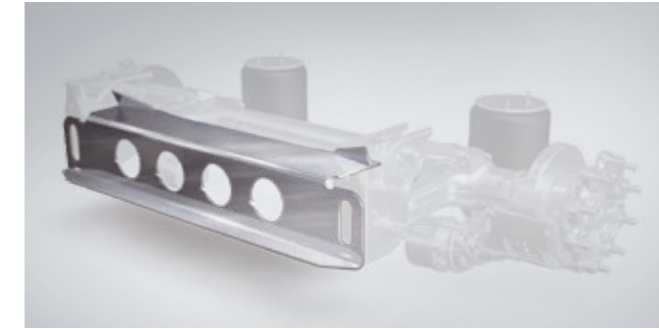

Z-Travers

Z-Travers tutma mesnetleri ile birlikte tek parçalı kaynaklı konstrüksiyon olarak sunulmaktadır. Taşıyıcı elemanların ötelenmesi suretiyle şasinin biçimlendirilmesinde daha fazla esneklik sağlar. Olgun konstrüksiyonu aracınızın stabilitesine katkı yapar.

Z-section

The Z-section is supplied as a welded one-piece construction with integrated hanger brackets. It lends added flexibility to chassis design by relocating structural elements. Its well proven design will enhance your vehicle's stability.



Bijon saplamaları için örtme halkası

Bijon saplamaları için örtme halkası bijon saplamaları ile poryaya tespit edilir. Bu bijon saplamalarını ve bijon somunlarını örter; bu sadece aracın görünüşünü güzelleştirmeyip bijon saplamalarını ve bijon somunlarını dışarıdan gelebilecek hasarlara karşı korur ve kaza durumlarında insanlara koruma sunar.

Cover ring for wheel bolts

The cover ring for wheel bolts is fitted to the hub with the wheel bolts. It covers the wheel bolts and wheel nuts. In addition to enhancing the vehicle's appearance, it also protects the wheel bolts and wheel nuts from damage and helps to prevent injury in the event of an accident.

Sınırsız hizmet

Service beyond borders



Finlandiya ve Portekiz arasında çok şey olabilir. Bizimle birlikte sizin için daima orada olacak bir arkadaşınız var.

A lot can happen between Finland and Portugal. As your partner, we'll always be there for you.



O an nerede bulunursanız bulunun size en yüksek düzeyde servis sunuyoruz. Mükemmel eğitilmiş personel ve en iyi lojistik ağı Avrupa yollarında kısıtlanmadan hareket halinde olmanızı sağlar.

We offer you a quality of service that is second to none - wherever you may be. Ideally trained staff and the very best in logistics networks allow you to maximise performance on all of Europe's roads.

Mercedes-Benz akslarının uzun ömürlü ve asgari düzeyde işten ayrı kalma süreleri olması filo parkınızın azami kapasitesinin ideal şekilde kullanılmasını sağlar.

The long service life and minimal downtimes of the Mercedes-Benz axles help you to optimise utilisation of your fleet's capacity and take your cost-effectiveness to a new level. What's more, everything is backed by our international service network.

Avrupa'daki 2.700 adedin üzerindeki servis istasyonuna güvenin. Buranın dışına çıktığınızda da tüm dünyada olmak üzere sizin için ordayız.

You can count on our network of over 2700 service stations in Europe. And we are also represented worldwide, should a job take you beyond Europe's borders.





Mercedes-Benz aksları ile donatılmış treylerler için MercedesServiceCard

The MercedesServiceCard for trailers with Mercedes-Benz axles

Mercedes-Benz aksları ile donatılmış treylerler için MercedesServiceCard – Çekici aracınızın markasından bağımsız olarak bütün Avrupa’da sınırsız şekilde hareketli, güvenli ve esnek

Fransa menşeli yiyecekler, Almanya menşeli güneş hücreleri, Polonya menşeli makine parçaları. Kamyonu ve römorku ile Avrupa’nın birçok ülkesinde dolaşan kişiler özellikle bir olay durumunda hızlı ve bürokratik olmayan bir yardıma ihtiyaç duyar.

Bu nedenle Mercedes-Benz, Avrupa ve Türkiye’deki yol yardımı hizmetini daha da iyileştirmiştir. Bununla ilgili olarak, Mercedes-Benz aksları ile donatılmış treylerlerin yolda arızalanması durumunda arızanın Mercedes-Benz Service24h tarafından giderilmesi için MercedesServiceCard’ı sunuyoruz.

Başvuru formunu internette www.servicecards-info.com veya www.dca-family.com adresinde bulabilirsiniz.

Tek bir kart – çok sayıda avantaj:

- Günün her saatinde yolda arızalanma durumunda hızlı ve karmaşık olmayan Mercedes-Benz Service24h yardımı
- Avrupa çapında 2.000’den fazla Mercedes-Benz servis atölyesinde ödeme aracı olarak kullanılabilir.
- ContiBreakdownService (Continental Arıza Servisi) ile işbirliği sonucu lastik arızalarında sabit ücretlerle yardım.
- Ayda iki kez araç ve filo bazında faturalama suretiyle maliyetlerde tam şeffaflık – Mercedes-Benz servis ağı dahilinde kart masrafları veya müdahale zamları olmaksızın.

MercedesServiceCard ile ilgili başka bilgiler için: Telefon +49 (0)6027/ 50 95 67 veya www.MercedesServiceCard.com

The MercedesServiceCard for trailers with Mercedes-Benz axles – Limitless mobility, security and flexibility throughout Europe, irrespective of the make of your tractor vehicle

Finest foods from France, photovoltaic cells from Germany, machine parts from Poland – all those who are often on the road across Europe with their trucks and trailers require assistance without bureaucracy, if the worst should ever happen.

This is why Mercedes-Benz has yet further improved its roadside assistance service in Europe and Turkey. To deliver this improved service, we offer you the MercedesServiceCard for trailers with Mercedes-Benz axles for the processing of roadside assistance through Mercedes-Benz Service24h.

The application form is available on the Internet from www.servicecards-info.com or www.dca-family.com

Further information on the MercedesServiceCard: telephone +49 (0)6027/ 50 95 67 or www.MercedesServiceCard.com

One card – Many benefits:

- Quick and uncomplicated Mercedes-Benz Service24h for breakdowns – around the clock.
- Can be used as a means of payment in over 2,000 Mercedes-Benz workshops.
- Fixed price assistance for flat tyres in conjunction with the ContiBreakdownService.
- Full cost transparency through vehicle and fleet-based invoicing twice a month – with no card fees or intervention charges within the Mercedes-Benz service network.

Avrupa'daki Kuruluş Merkezleri

Our locations in Europe



Daimler AG
Mercedes-Benz
TrailerAxleSystems
069-563 A
Mercedesplatz 1
34127 Kassel, Almanya/Germany
Tel. +49 (0) 561 802 2817
Fax +49 (0) 561 802 3166
E-Mail hans.inderfurth@daimler.com

**Belçika, Hollanda ve Lüksemburg Bölgesi/
Benelux countries**
Mercedes-Benz
TrailerAxleSystems
Masterode 2
5709HX, Helmond, Hollanda/The Netherlands
Tel. +31 (0) 6 20100 354
Fax +31 (0) 492 592 066
E-Mail arjen.mens@daimler.com

**Kuzey Avrupa Satış Bürosu/
Sales Office Northern Europe**
Mercedes-Benz
TrailerAxleSystems
4, Chantry Court, Sovereign Way
CH1 4QN Chester, İngiltere/England
Tel. +44 (0) 1244 394 220
Fax +44 (0) 1244 394 224
E-Mail karin.donelly@daimler.com

**İspanya Bölgesi/
Spain**
Mercedes-Benz
TrailerAxleSystems
Apartado de correos: 114
28500 Madrid, İspanya/Spain
Tel. +34 (0) 91 873 2719
Fax +34 (0) 91 873 2941
E-Mail francisco.alonso@daimler.com

**Yerel bayi Yunanistan/
Local Dealer Greece**
John Mesthaneus and Sons O.E.
Technical Agencies
107 Lefkis St.
14568 Krioneri, Athens, Yunanistan/Greece
Tel. +30 210 6220316
Fax +30 210 8161309
E-Mail jamest@otenet.gr

**Doğu Avrupa Bölgesi/
Eastern Europe**
Mercedes-Benz
TrailerAxleSystems
Os. Jagodowe 12/2
62-002 Suchy Las, Polonya/Poland
Tel. +48 (0) 692 437 029
Fax +48 (0) 608 540 036
E-Mail krzysztof.hala@daimler.com

**Güney Avrupa Bölgesi/
Sales Office Southern Europe**
Mercedes-Benz
TrailerAxleSystems
Southern Europe S.A.S.
11 Font de la Banquière
34970 Lattes, Fransa/France
Tel. +33 (0) 499 1337 37
Fax +33 (0) 499 1337 30
E-Mail isabelle.laval@daimler.com

**İtalya Bölgesi/
Italy**
Mercedes-Benz
TrailerAxleSystems
Via Sommacampagna 61
Cassetta Postale 15
37137 Verona, İtalya/Italy
Tel. +39 (0) 045 862 3077
Fax +39 (0) 045 864 6325
E-Mail michele.sartori@daimler.com

www.dca-family.com

Bu broşürdeki bilgilerle ilgili olarak:

Bu broşürün basımının bitmesinden sonra ürünlerde değişiklikler olabilir. Bu broşürdeki yaklaşık bilgiler olarak görünmektedir. Resimler, standart teslimat kapsamına dahil olmayan aksesuarları ve isteğe bağlı donanımları da gösterebilir. Bu broşür yine münferit ülkelerde sunulmayan tipleri ve danışmanlık hizmetlerini içerebilir. Bağlayıcı olan en son güncel düzey için en iyisi doğrudan Daimler AG bayinizden bilgi alın.

Please note:

Changes may have been made to the products since this brochure went to press. The information in this brochure should be viewed as approximate. The illustrations may show accessories and items of optional equipment which are not part of the standard specification. This brochure is distributed internationally and may contain models and services which are not available in certain countries. Please consult your Daimler AG dealer for up-to-date information.