

¿Qué componentes han sido sustituidos o reparados?

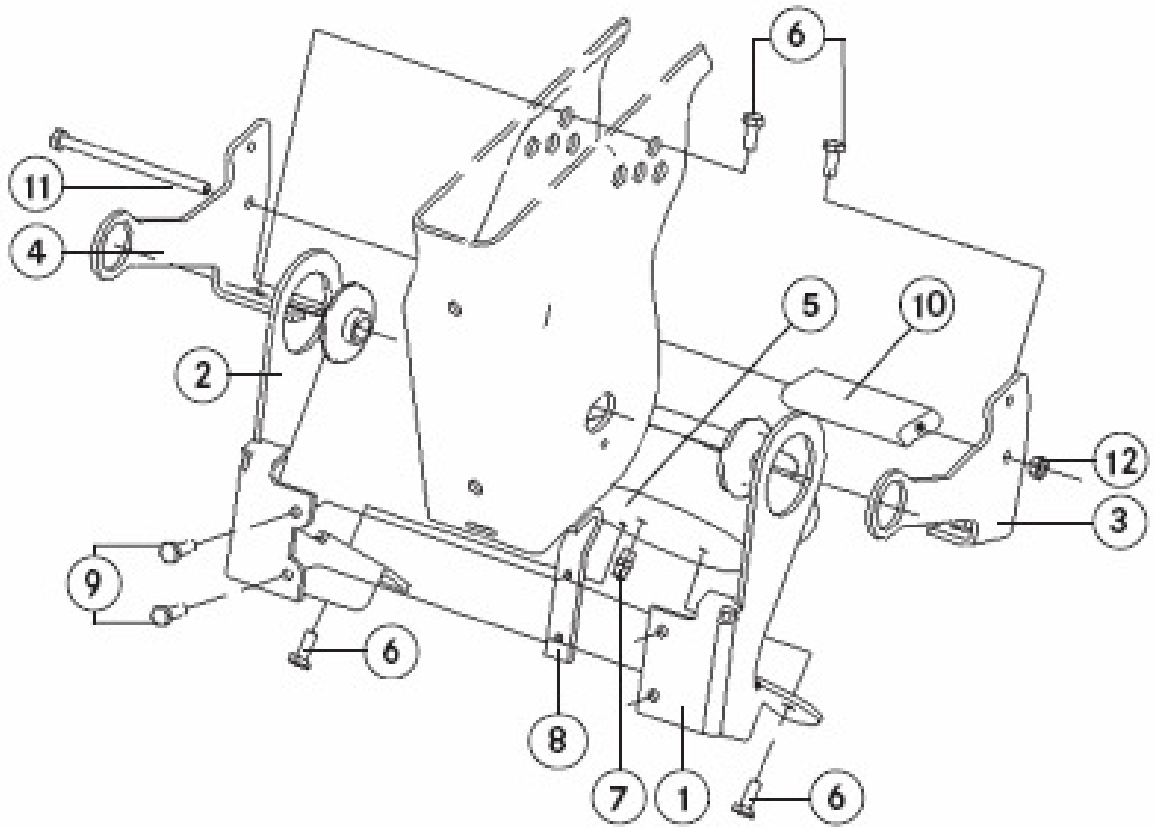

Nº	Denominación	Cantidad
1	Soporte, izquierda (alojamiento de fuelle neumático)	
2	Soporte, derecha (alojamiento de fuelle neumático)	
3	Soporte, izquierda (guía de fuelle neumático)	
4	Soporte, derecha (guía de fuelle neumático)	
5	Fuelle neumático	
6	Tornillo M10x20 - 8.8	
7	Pieza intermedia G 1/4 sobre M14x1,5	
8	Chapa de unión	
9	Tornillo M10x25 - 8.8	
10	Tope de goma	
11	Tornillo M10x160 - 8.8	
12	Tuerca M10	