

¿Qué componentes han sido sustituidos o reparados?

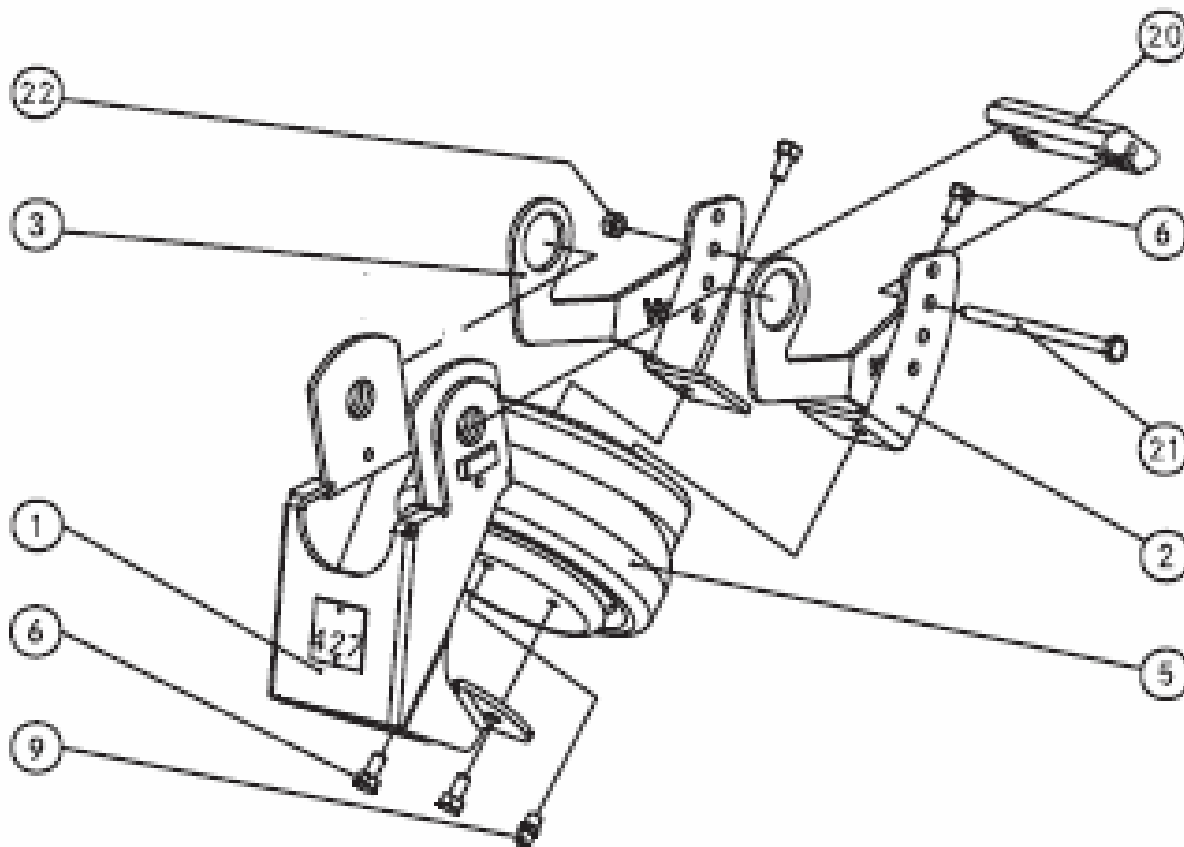

Nº	Denominación	Cantidad
1	Pieza de soporte del elevador de eje	
5	Soporte, izquierda	
6	Soporte, derecha	
7	Fuelle neumático	
8	Tornillo M10x20 - 8.8	
9	Pieza intermedia G ¼ sobre M14x1,5	
10	Tope de goma	
11	Tornillo M10x160 - 8.8	
12	Tuerca M10X1,5	