

Quels composants ont été remplacés ou remis en état ?

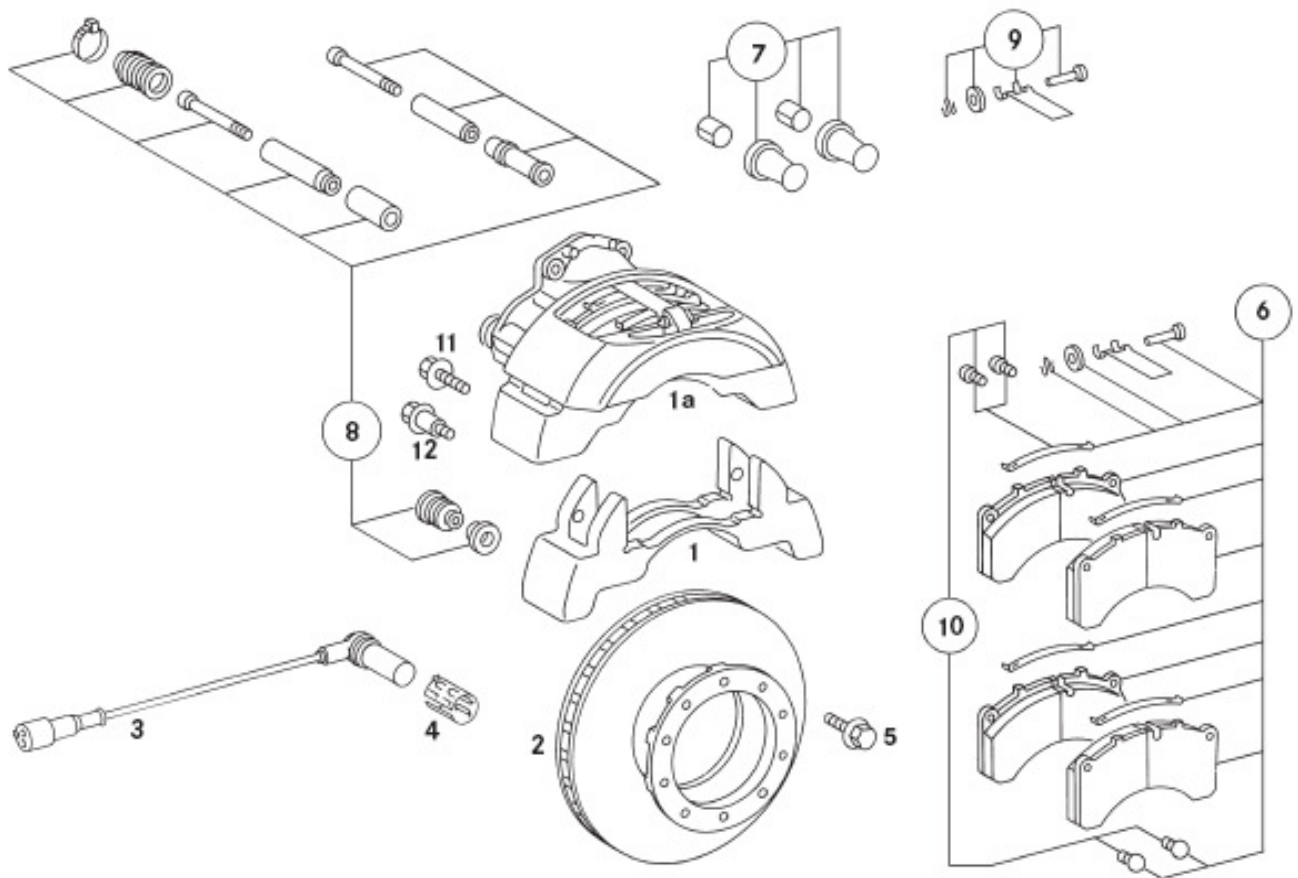

N°	Désignation	Quantité
1	Support de frein	
1A	Solution de réparation unité de serrage de gauche	
	Solution de réparation unité de serrage de droite	
2	Disque de frein	
3	Capteur ABS	
4	Douille pour capteur	
5	Vis à six pans M14x1,5x75	
6	Jeu de garnitures de frein	
7	Pièce de pression avec soufflet	
8	Jeu de joints et de pièces de guidage	
9	Jeu de maintien des garnitures	
10	Jeu de couvercles du dispositif de rattrapage	
11	Vis M16x1,5x60	
12	Vis d'ajustage	

Quels composants ont été remplacés ou remis en état ?

ATTENTION :
À chaque réparation des freins, il convient d'envoyer une impression de la liste de défauts EBS

Formulaire de saisie des données relatives aux réparations des freins

Description de la plaque constructeur :

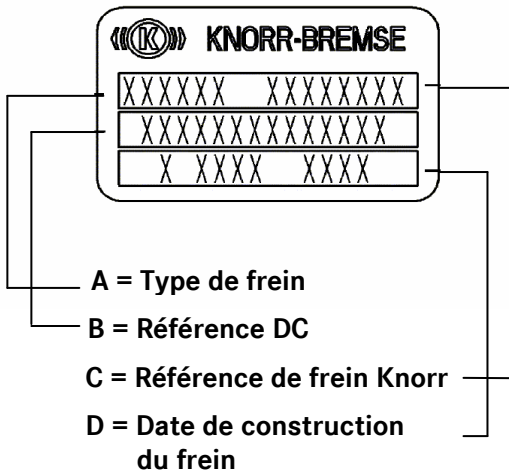

La plaque constructeur
Du frein à disque se
trouve palier de
guidage

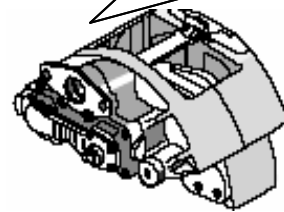

Reporter les données du frein défectueux

↑

	1e essieu	
	2e essieu	
	3e essieu	

