

## Allegato 6 Sollevatore a bilanciere DCA

Quali componenti sono stati sostituiti o riparati?

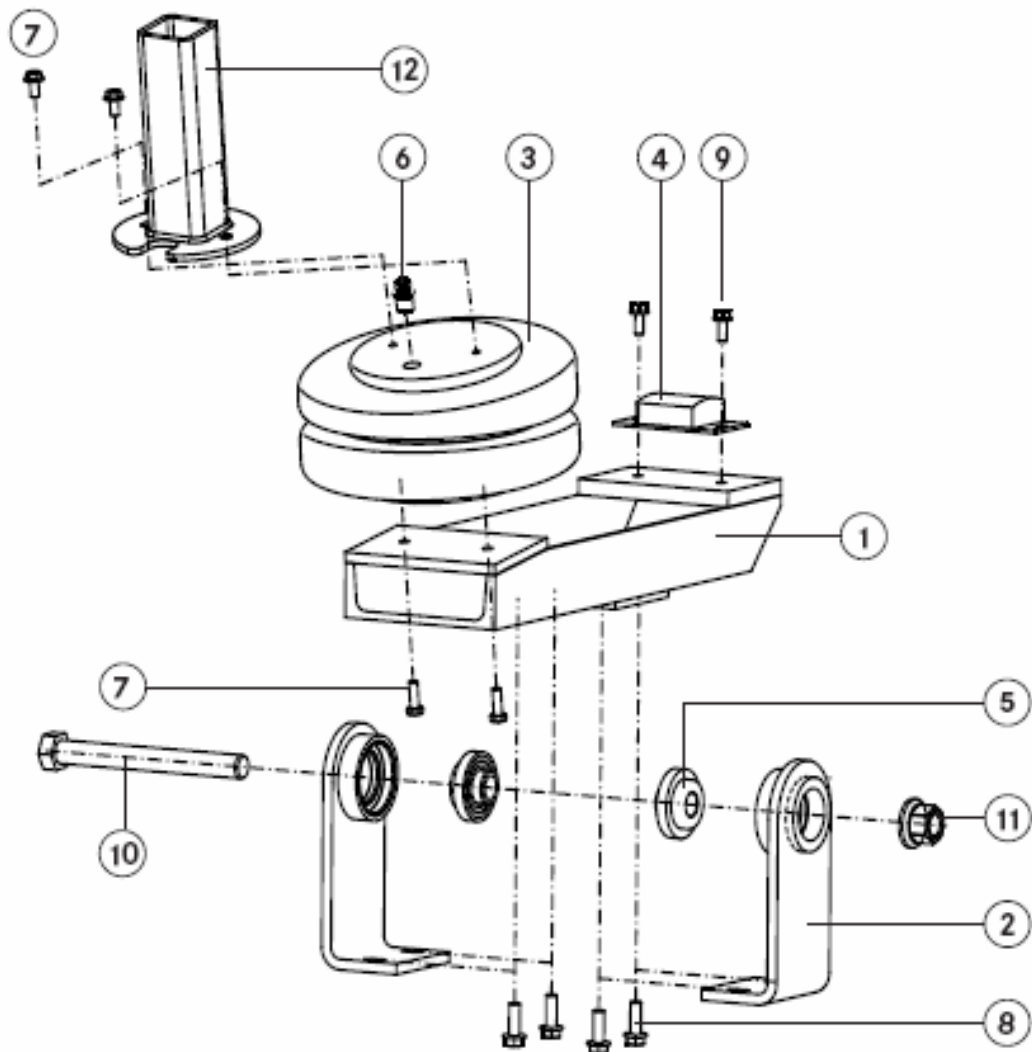

N.	Denominazione	Q.tà
1	Braccio sollevatore assale	
2	Supporto	
3	Soffietto molla pneumatica	
4	Arresto in gomma	
5	Anello di spinta	
6	Adattatore G ¼ su M14x1,5	
7	Vite M8x20 - 10.9	
8	Vite M10x30 - 10.9	
9	Vite M10x25 - 10.9	
10	Vite M22x195x1,5	
11	Dado ruota	
12	Mensola	