

## Allegato 9 Sollevatore bilaterale DLS

Quali componenti sono stati sostituiti o riparati?

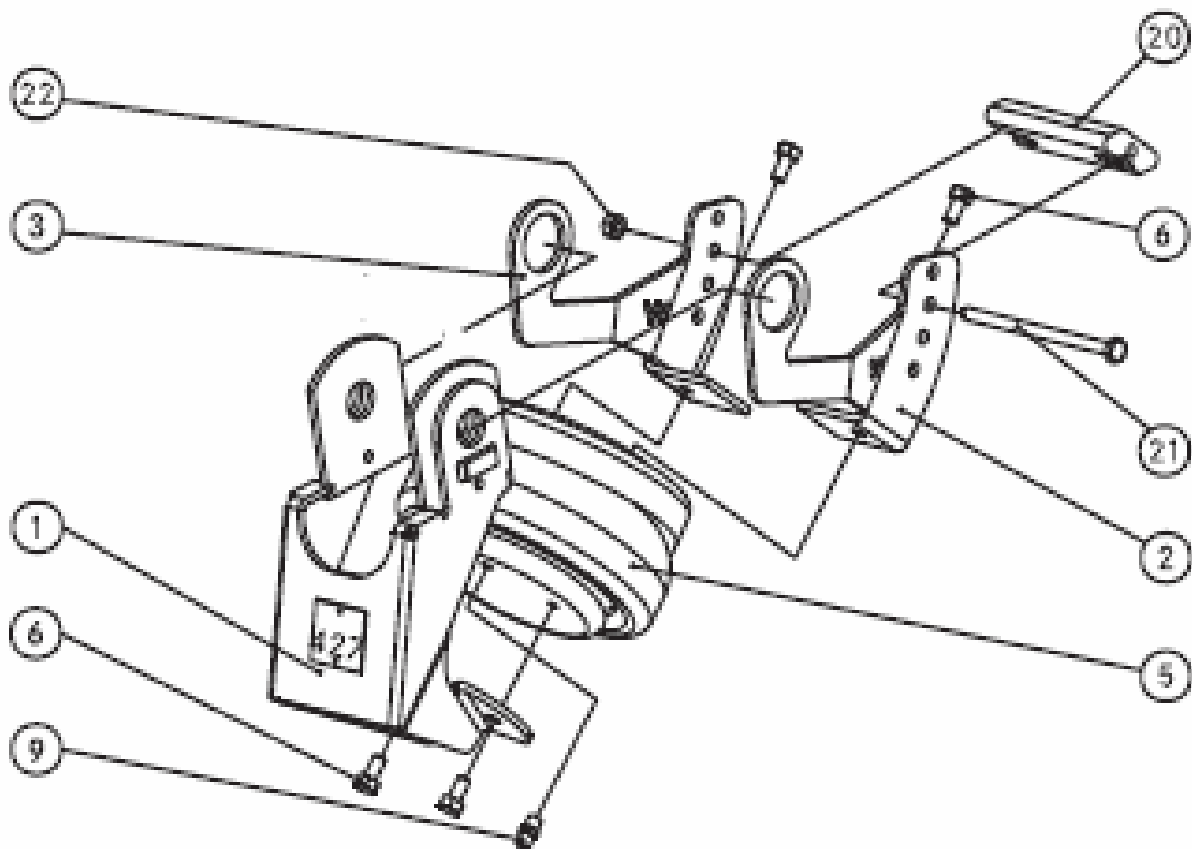

| N. | Denominazione               | Q.tà |
|----|-----------------------------|------|
| 1  | Supporto sollevatore assale |      |
| 5  | Supporto lato sinistro      |      |
| 6  | Supporto lato destro        |      |
| 7  | Soffietto pneumatico        |      |
| 8  | Vite M10x20 - 8.8           |      |
| 9  | Adattatore G ¼ su M14x1,5   |      |
| 10 | Arresto in gomma            |      |
| 11 | Vite M10x160 - 8.8          |      |
| 12 | Dado M10X1,5                |      |